

# Aufbauanleitung

## Hochbeet Tavolo

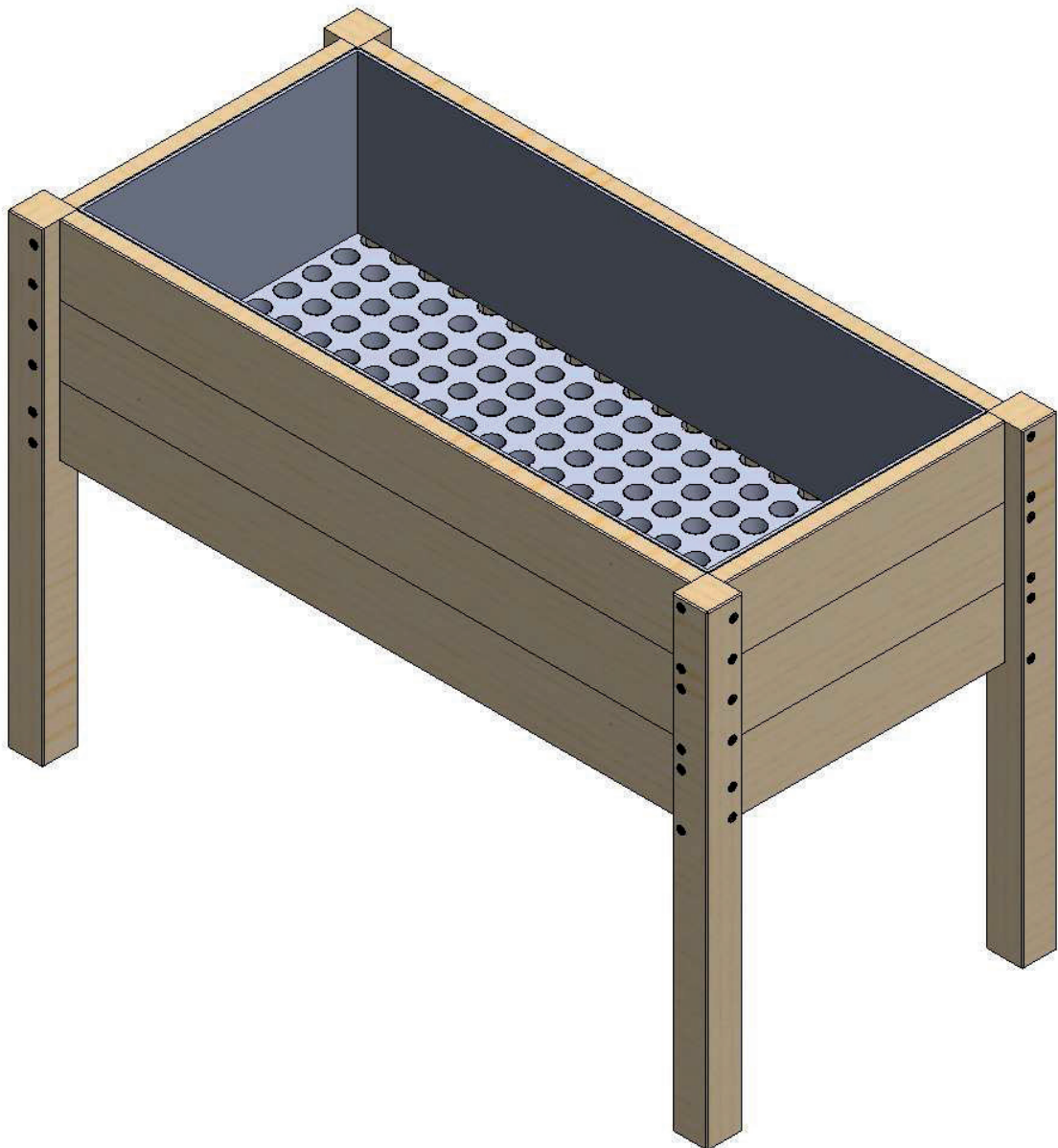

made by Himmelgrün - Sebastian Buck | Stand 03/2016

# Bausatz Inhalt

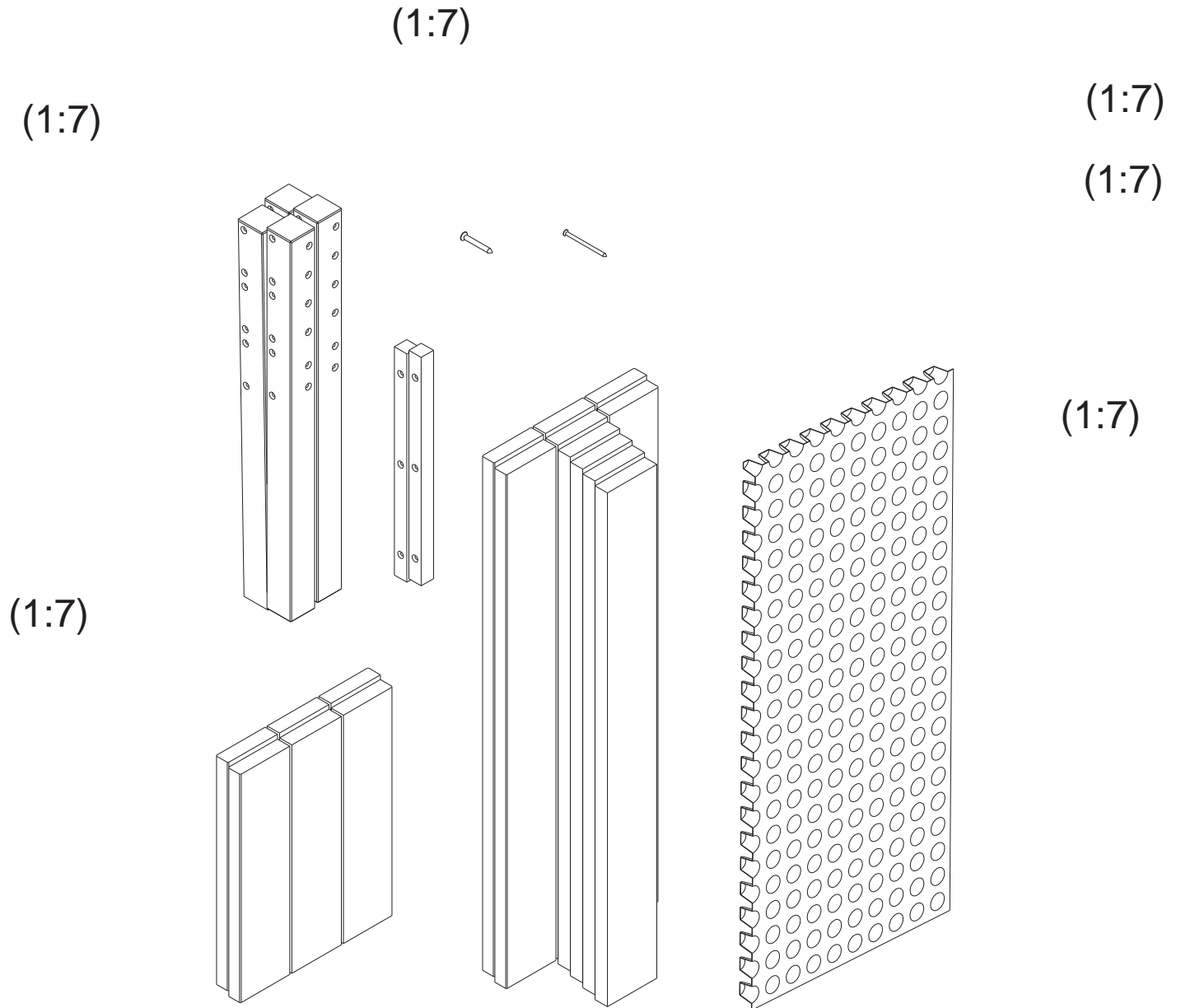

- Bretter Längsseite
- Bretter Stirnseite
- Eckpfosten
- Buchenleiste Auflage
- Noppenbahn
- Speichermatte
- Schrauben kurz
- Schrauben lang

# Benötigtes Werkzeug



Cutter

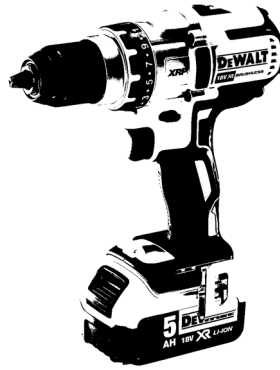

Akkuschrauber

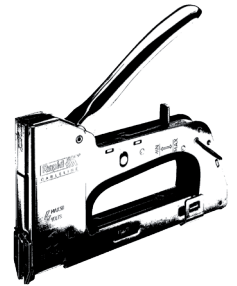

Bostitch + Klammern

## 1 Stirnwände verschrauben

2x

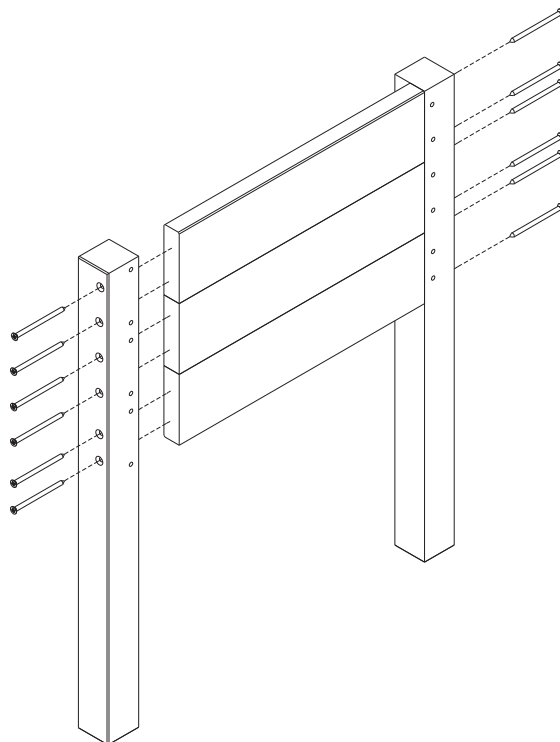

### Hinweise:

Ungefaste Kante am Eckpfosten in im Beetinneren.

Lange Schrauben verwenden!

Achtung: Gefaste Bretter oben und unten verwenden!

## 2 Buchenleisten anschrauben

2x

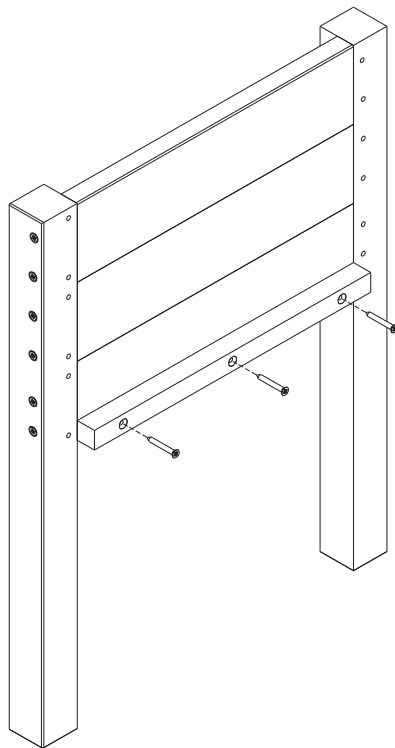

### Hinweise:

Auf der Innenseite des Beetes die Buchenleisten mit den **kurzen** Schrauben befestigen. Diese dienen als Auflager für den Boden.

## 3 Stirnseiten verbinden

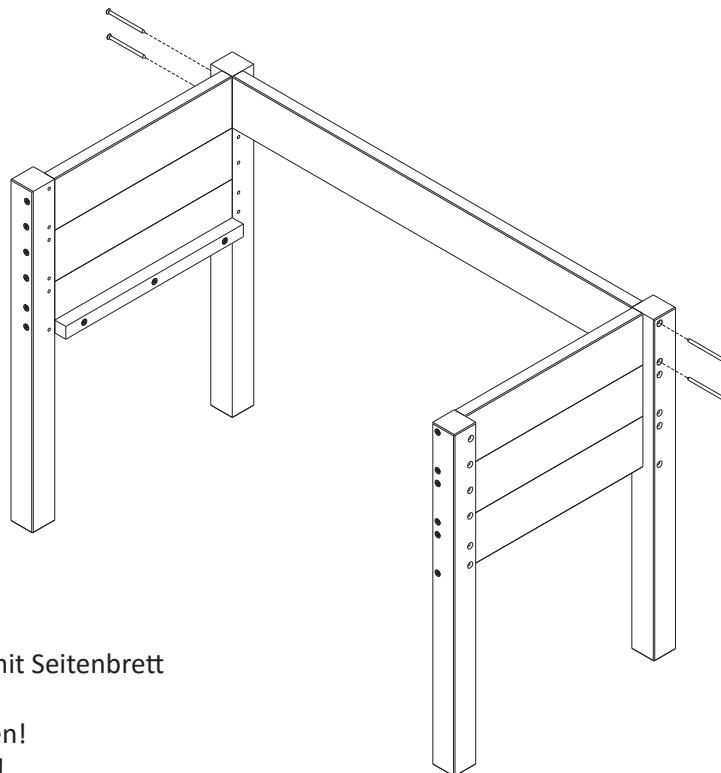

### Hinweise:

Stirnseiten aufstellen und mit Seitenbrett (12cm breit) verschrauben.  
Lange Schrauben verwenden!  
Gefaste Bretter verwenden!

## 4 Stirnseiten verbinden

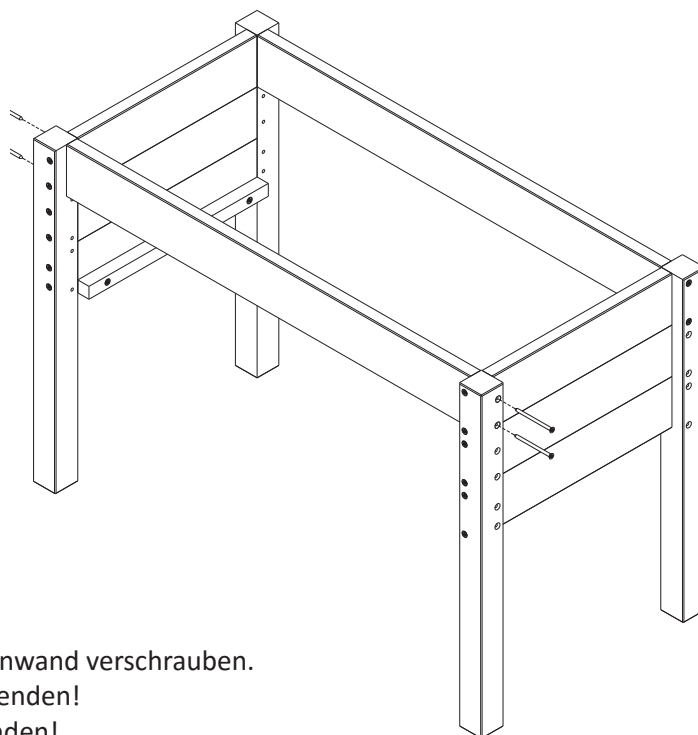

### Hinweise:

Brett der zweiten Seitenwand verschrauben.  
Lange Schrauben verwenden!  
Gefaste Bretter verwenden!

## 5 Seitenwände fertig verschrauben

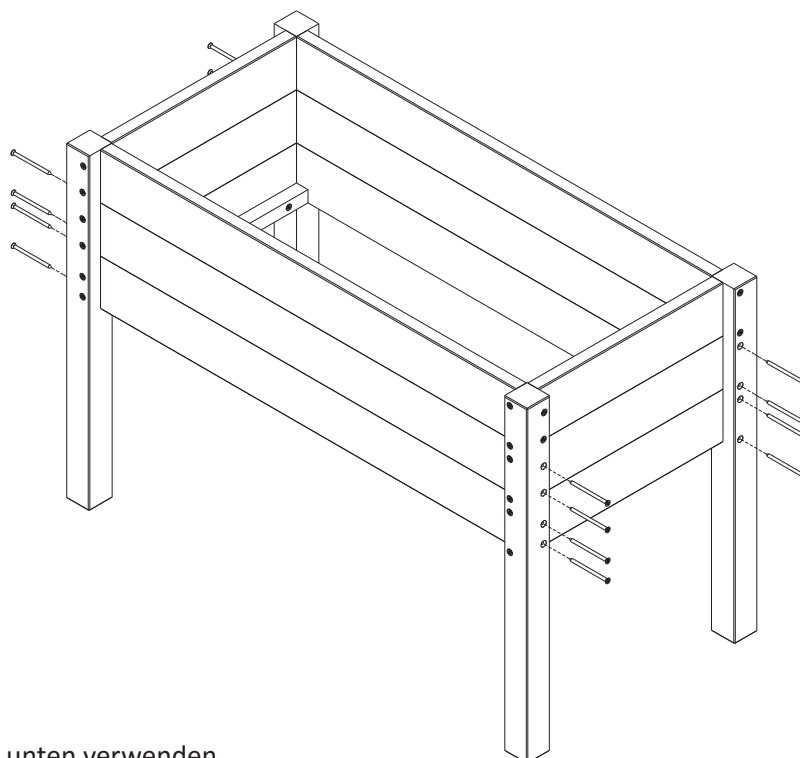

### Hinweise:

Gefaste Bretter (12cm breit) unten verwenden.

## 6 Boden einlegen

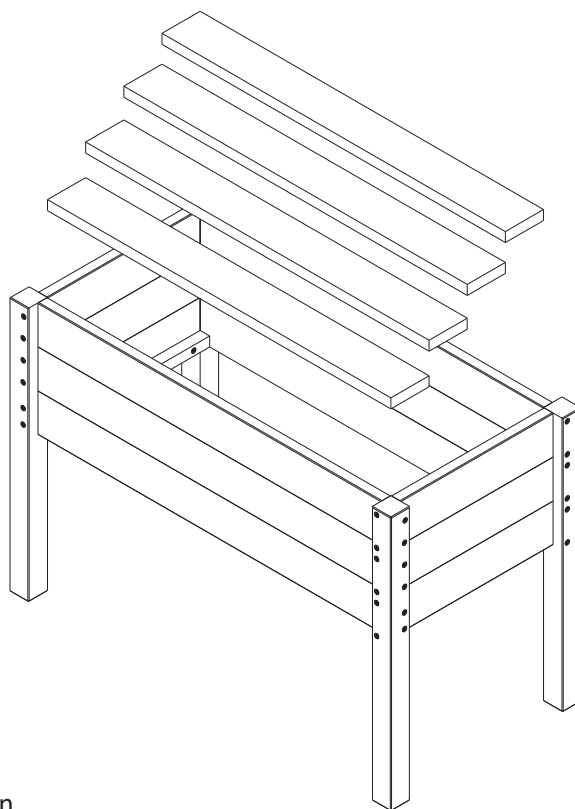

Hinweise:

Bretter müssen nicht verschraubt werden.

## 7 Speichermatte einlegen

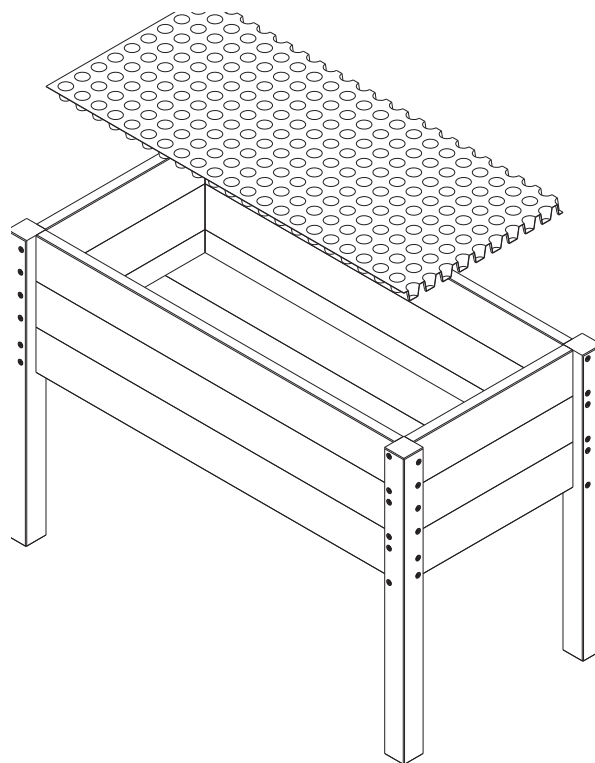

Hinweise:

Die Speichermatte muss mit dem Vlies nach oben eingelegt werden.  
Die Vertiefungen dienen als Wasserspeicher und es setzen sich Schimmstoffe ab.

## 8 Noppenfolie anbringen

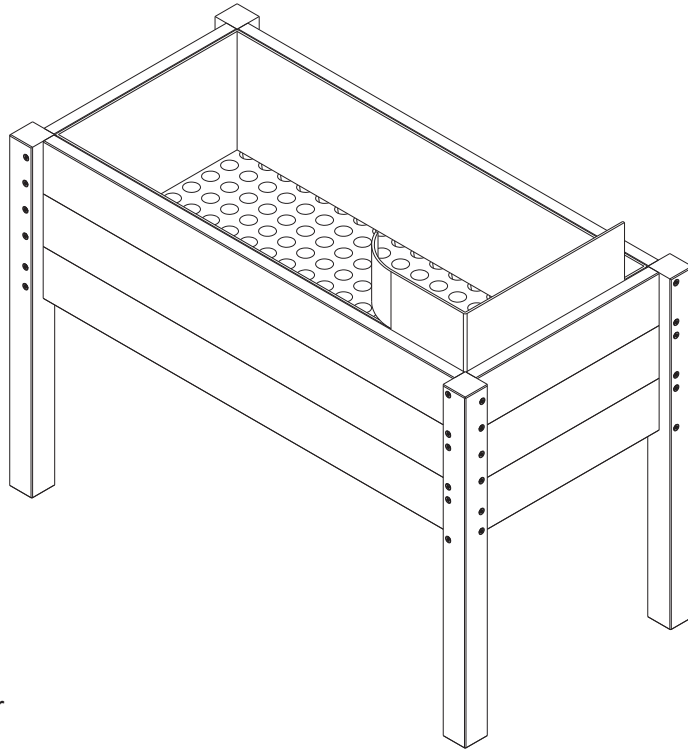

### Hinweise:

Noppenbahn mit Heftklammern fixieren und oben entlang der Fuge bündig abschneiden mit Cutter oder Schere.

## 9 Hochbeet aufstellen und befüllen

### Standort:

Darauf achten, dass das Hochbeet an einem sonnigen Standort steht. Die meisten sonnenliebenden Gartenkräuter mögen mindestens 5-6 Stunden Sonne täglich.

### Erdentyp:

Wir empfehlen gut durchlässige Erde, die nicht zu schwer ist. Z.B. ‚Gartenerde‘ von Terre Suisse.

### Füllmenge:

Der Inhalt beträgt ca. 130l, also ca. 3 Sack à 50l.

Beim Befüllen die Erde mit Hand verdichten, um starke Setzungen zu vermeiden.

# 10 Hochbeet bepflanzen

## Gewürzkräuter zum Kochen:

Allium schoenoprasum	Schnittlauch	Salate, Suppen, Quark
Petroselinum crispum	Petersilie	Suppen, Salate usw.
Origanum vulgare	Dost/ Majoran/ Oregano	Pizza, Saucen, Kartoffeln
Rosmarinus officinalis	Rosmarin	Speisegewürz, Kartoffeln
Salvia officinalis	Salbei	Tee gegen Halsentzündung, Fisch
Thymus vulgaris	Thymian	Gewürz zu Fleisch und Saucen
Melissa officinalis	Zitronen-Melisse	frische Blätter für Saucen, Tee, Trinkwasser
Mentha ‚Citrata Lemon‘	Zitronen-Minze	Speisegewürz, Rhizomsperre verwenden!
Lavandula angustifolia	Lavendel	Kräuterbutter, Fisch, duftet fein
Ocimum basilicum	Basilikum	Salat, Butter, Pasta, usw.
Sanguisorba minor	Pimpinelle	Butter, Dips, Eierspeisen, Salat, nicht kochen

## Teekräuter fürs Hochbeet:

Melissa officinalis	Zitronen-Melisse	Blutdrucksenkend, entzündungshemmend
Mentha ‚Mitcham‘	Pfeffer-Minze	Breitet sich stark aus, Rhizomsperre
Salvia officinalis	Salbei	Gegen Halsschmerzen
Lavandula angustifolia	Lavendel	Gegen Stress und Kopfschmerzen
Matricaria chamomilla	Kamille	Eigentlich gegen alle Beschwerden

## Bepflanzung:

Trockenliebende Kräuter mit kleinen Blättern (Thymian, Lavendel, ...) ehen nach vorne in die heisse und trockene Sonne, tendentiell feuchtigkeitsliebende Kräuter mit grösseren Blättern (Melissa, ...) weiter nach hinten setzen.

## Anzahl:

In das Hochbeet passen ca. 8 Käuterpflanzen.



**Himmelgrün**  
Sebastian Buck  
Landschaftsarchitekt FH

Alleestrasse 4  
8590 Romanshorn

fon: +41 71 511 21 25

basti@himmelgruen-buck.ch  
www.himmelgruen-buck.ch